

ESTIL Permanentní Magnetický

Principy: Model EHM Permanentní Magnetický zvedák má silné magnetické dráhy tvořené magnetickými prvky Nd-Fe-B. Tyto magnetické dráhy se vypínají a zapínají ručním ovládačem. EHM Permanentní Magnetický zvedák má magnet jako pohon a jeho zvedací síla se nikdy neoslabí.

Použití: Při nakládání a vykládání může zvedák zvedat železné/ocelové bloky, válce a další magnetické spojovací materiály. EHM Permanentní Magnetický zvedák je velmi výhodné použít pro nakládání, vykládání a přesunování. EHM Permanentní Magnetický zvedák je ideální do továren, doků, skladů a pro přepravu.

Základní rysy: Lehká a důmyslná struktura, snadné použití, silná magnetická přitažlivost a bezpečná manipulace.

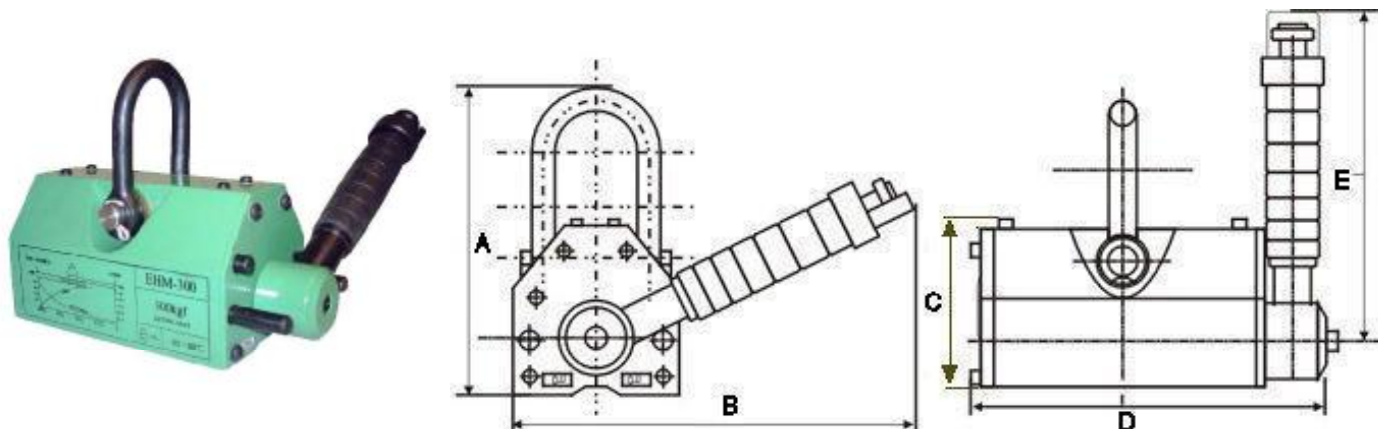

max. zatížení [kg]

Model	Ploché pov.	Ovál. Pov.	A mm	B mm	C mm	D mm	E mm	Hmotnost kg	Cena ks Kc bez DPH
EHM-100	100	50	120	145	67	92	126	2,9	4.720
EHM-300	300	150	165	195	91	162	155	9,6	10.440
EHM-600	600	300	220	220	117	232	196	23	14.340
<u>EHM-1000</u>	1.000	500	295	310	163	258	285	50	22.400
EHM-2000	2.000	1.000	385	450	212	378	426	125	48.000
<u>EHM-3000</u>	3.000	1.500	455	525	261	458	521	220	75.000
EHM-6000	6.000	3.000	355	550	355	600	180	420	181.680

